

大会結果

健康長寿のまち しばた

令和4年度 市民総合スポーツ大会

期日 令和4年10月9日(日) 予備日15日(土)

会場 五十公野公園テニスコート

種目 男子ダブルスAクラスBクラス
女子ダブルスAクラスBクラス

試合方法 全試合1セットマッチ(ノーアド6-6TB)

その他 ウォーミングアップはサービス4本とします。

試合が連続する場合は最大10分の休憩を取ることができます。

勝者はボールを持って結果を報告してください。

初戦敗者にコンソレーションマッチを行います。

男子Aクラス

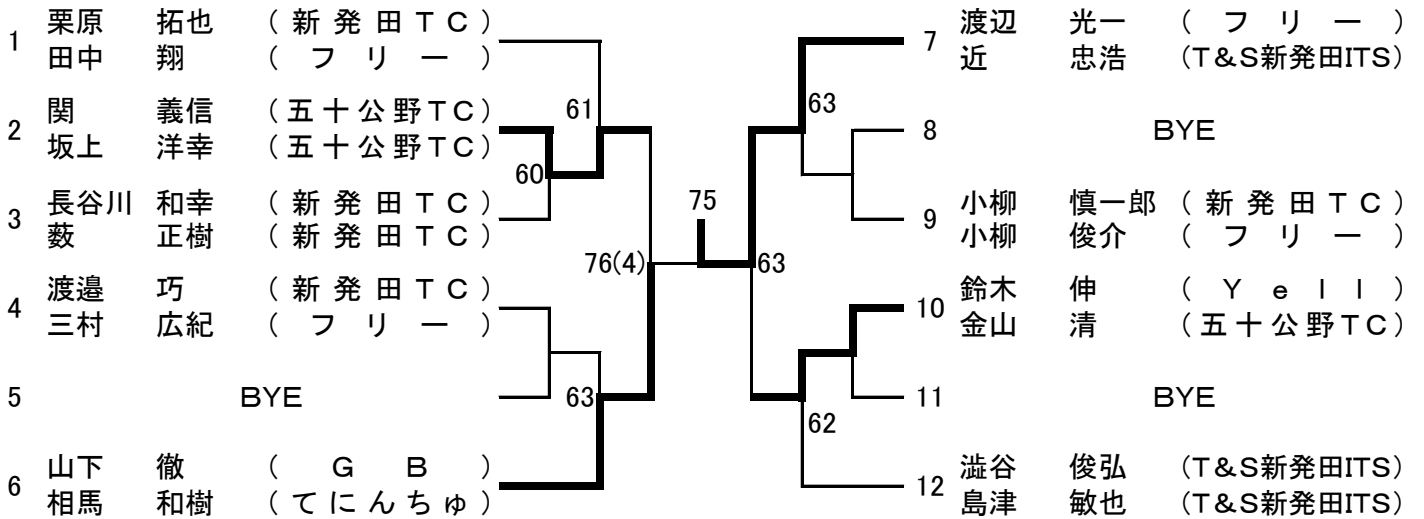

男子Bクラス

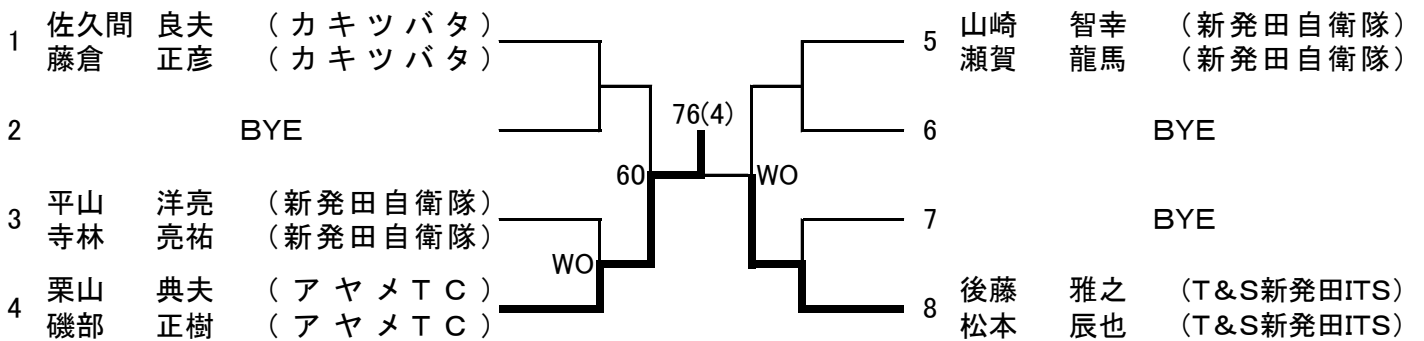

女子Aクラス

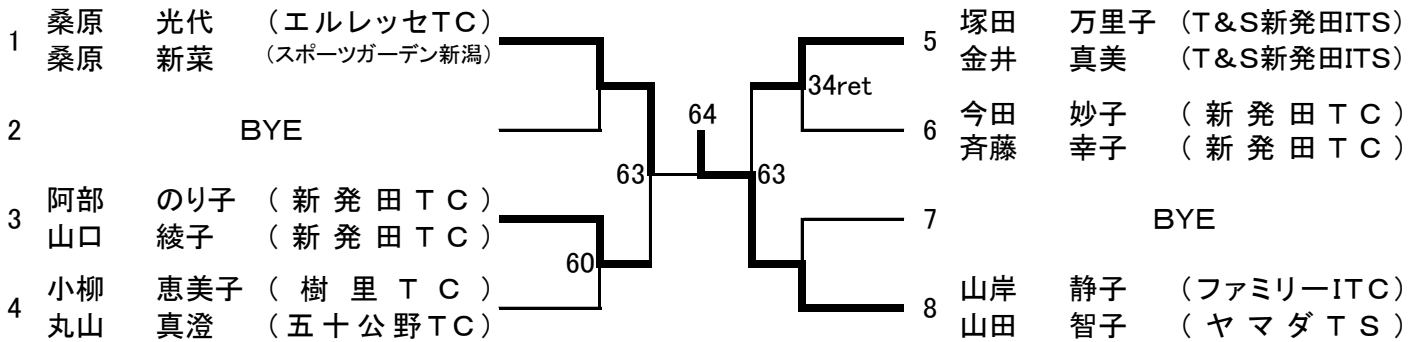

女子Bクラス

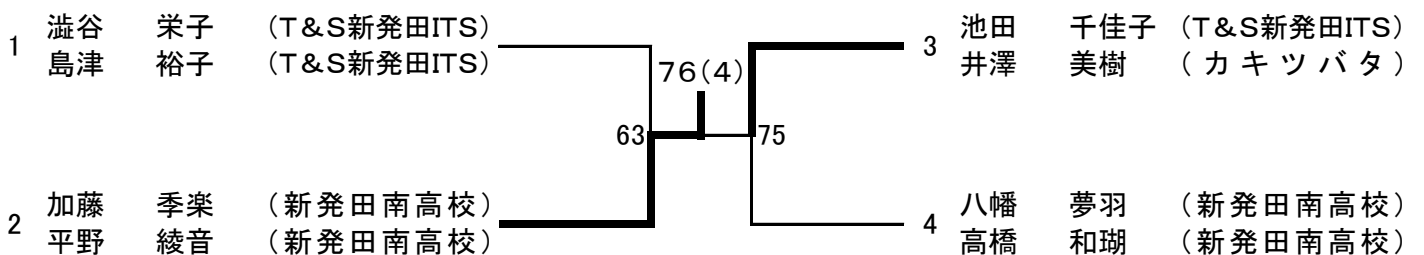

コンソレーション

男子Aクラス

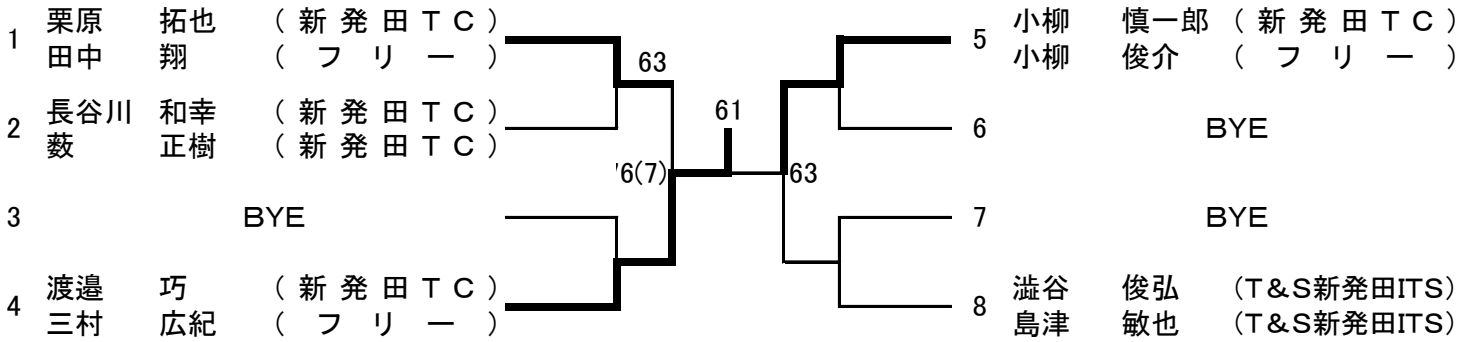

男子Bクラス

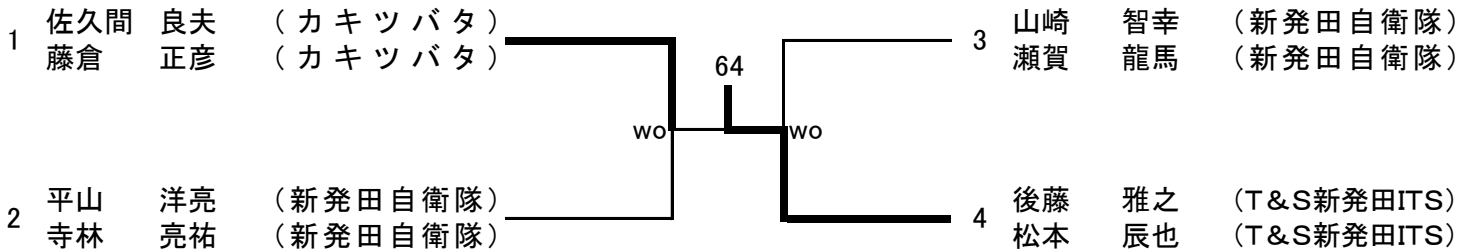

女子Aクラス

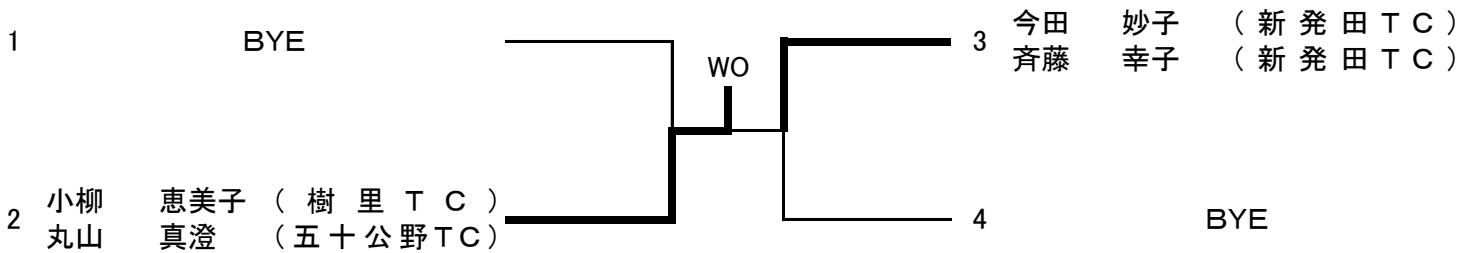

女子Bクラス

